

Dilumob[®]

By PRODIM

ONET
PROPRETÉ ET SERVICES

STATION DE DILUTION MOBILE



PRODIM
Produits et équipements d'hygiène professionnelle

Dilumob®

Un système unique, un dosage maîtrisé

Le Dilumob® du fait de sa conception ergonomique, de sa facilité d'emploi et de son aspect sécuritaire pour l'utilisateur, est l'outil indispensable pour vos équipes.

Cet équipement vous aide à mieux gérer vos produits et à réduire vos coûts par le biais de dilutions optimisées de produits hautement concentrés.

Le Dilumob® est une armoire dotée ou non d'un rideau fermant à clé (option), équipée de bacs de rétention et de trois centrales de dosages, deux de 4L/min pour le remplissage de vos bidons et une de 14L/min pour le remplissage de vos seaux et autolaveuses grâce au tuyau déporté. Une simple pression continue sur le bouton du produit désiré génère l'écoulement de la solution diluée parfaitement dosée.

Le Dilumob® a été pensé de manière à améliorer l'organisation du poste de travail permettant à deux utilisateurs de l'utiliser en même temps.

2 FONCTIONNEMENTS – 4 VERSIONS DISPONIBLES



Pré-dilution à 20% (pour vos agences)

Dilumob® sans rideau (réf. : DILUMOBS)



Il est composé de :

- la station de dilution Dilumob® sans rideau et équipée au réseau d'eau
- 200 étiquettes Nu-Kleen Smell (réf. IS76822ETIQ100)
- 200 étiquettes Nu-Action 3 (réf. IS76815ETIQ100)
- 200 étiquettes Nu-Bio Scrub (réf. IS76816ETIQ100)
- 300 bouteilles rondes 1L (réf. IS50234)
- 300 doseurs Easy Dose 20ml sans sticker (réf. IS50232)

Dilumob® avec rideau (réf. : DILUMOBR)



Il est composé de :

- la station de dilution Dilumob® avec rideau et équipée au réseau d'eau
- 200 étiquettes Nu-Kleen Smell (réf. IS76822ETIQ100)
- 200 étiquettes Nu-Action 3 (réf. IS76815ETIQ100)
- 200 étiquettes Nu-Bio Scrub (réf. IS76816ETIQ100)
- 300 bouteilles rondes 1L (réf. IS50234)
- 300 doseurs Easy Dose 20ml sans sticker (réf. IS50232)



Prêt à l'emploi (pour vos sites)

Dilumob® sans rideau (réf. : DILUMOBSSITE)*



Il est composé de :

- la station de dilution Dilumob® sans rideau et équipée au réseau d'eau
- 100 étiquettes Nu-Kleen Smell (réf. IS76822ETIQ100)
- 100 étiquettes Nu-Action 3 (réf. IS76815ETIQ100)
- 100 étiquettes Nu-Bio Scrub (réf. IS76816ETIQ100)

Dilumob® avec rideau (réf. : DILUMOBRSITE)*



Il est composé de :

- la station de dilution Dilumob® avec rideau et équipée au réseau d'eau
- 100 étiquettes Nu-Kleen Smell (réf. IS76822ETIQ100)
- 100 étiquettes Nu-Action 3 (réf. IS76815ETIQ100)
- 100 étiquettes Nu-Bio Scrub (réf. IS76816ETIQ100)

*Pensez à commander les pulvérisateurs et les têtes vaporisateur avec votre Dilumob® Site.

- Flacon vaporisateur gradué 630 ml (réf. CS630ML)
- Buse tête mousse rouge (réf. TAM156BMR) – Pour Nu-Bio Scrub
- Tête vaporisateur bleue (réf. TAM156B) – Pour Nu-Kleen Smell
- Tête vaporisateur verte (réf. TAM156V) – Pour Nu-Action 3
- Tête vaporisateur rouge (réf. TAM156R) – Pour Nu-Bio Scrub



LES PRODUITS TRIO-KLEEN

Le Dilumob® a été mis au point, testé et validé en utilisant une gamme de produits détergents biotechnologiques (TrioKleen™).



Nu-Kleen Smell

Nettoyant toutes surfaces et destructeur d'odeurs écolabelisé et à pH neutre efficace notamment sur les vitres, les inox et chromes, les carrelages et les thermoplastiques.
réf. IS150011025 (Bidon 25L)



Nu-Bio Scrub

Nettoyant détartrant écolabelisé à pH 3,5 idéal pour le détartrage des urinoirs, de la robinetterie, de la faïence murale, des douches et des baignoires, et toute autre surface sanitaire.
réf. IS016021025 (Bidon 25L)



Nu-Action 3

Nettoyant dégraissant surpuissant écolabelisé à pH neutre utilisé pour nettoyer les sols très sales et gras. Son action rémanente éliminera les mauvaises odeurs.
réf. IS132011025 (Bidon 25L)

BON À SAVOIR

Le Dilumob® peut être adapté avec d'autres produits en fonction du secteur d'activité. Pour toute information supplémentaire, contactez-nous.

LES AVANTAGES

POUR VOS CLIENTS

- Une image porteuse
- Pas de travaux d'aménagement
- Plus besoin de local dédié
- Moins de déchets d'emballages.
Règle : 1 bidon vide = 1 bidon plein
- Sécurité de leurs collaborateurs, visiteurs, patients...
- Plus de rupture de produits
- Toute l'entreprise de propreté regroupée en un seul endroit



POUR VOS EXPLOITATIONS

- Diminution des coûts (produits, transport, stockage...)
- Plus de rupture de produits
- Réduction de l'impact environnemental
- Limite les risques santé du personnel
- Formation simplifiée du personnel
- Moins de déchets d'emballages.
Règle : 1 bidon vide = 1 bidon plein
- Gain de place au sein de votre local de stockage de produits
- Équipement simple, mobile, polyvalent
- Simplification de votre document unique

DONNÉES TECHNIQUES

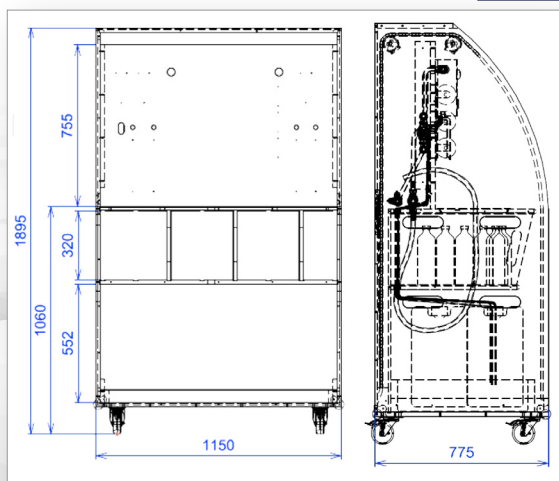

Dimensions (lxpxh) : 1150 x 775 x 1895 mm
Poids sans rideau (sans produits) : 131,5 kg
Poids avec rideau (sans produits) : 142 kg

Arrivée d'eau à droite et à gauche à une hauteur de 1115 mm.

Le robinet doit avoir un embout à vis soit en 3/4 pouce soit en 1 pouce.



Gravures présentes sur chaque côté.

VOS INTERLOCUTEURS



INSTALLATION, PARAMÉTRAGE ET MAINTENANCE

Seul le personnel Prodim, habilité et qualifié, est autorisé à manipuler les doseurs. Nos techniciens de maintenance sont formés au paramétrage et à l'installation du Dilumob® chez vous.

Avant envoi sur les sites d'exploitation ou au sein de vos agences, les Dilumob® sont réglés selon vos besoins (prêt à l'emploi ou pré-dilution) et testés dans nos locaux.

NOUS CONTACTER 2 POSSIBILITÉS

CONTACTEZ VOTRE COMMERCIAL PRODIM,

pour obtenir des renseignements sur l'assistance d'installation et/ou de mise en oeuvre.

CONTACTEZ-NOUS SUR :

<http://extranet.prodim.com/nous-contacter>

et sélectionner comme objet *Déploiement InnuScience* pour toute question ou renseignement.

PARIS – ÎLE DE FRANCE
ZA Parisud 2
Rue du Danemark
77127 LIEUSAIN
Tel. : 04 13 22 30 02
Fax : 04 42 10 88 80

METZ
5 bis rue des Vanneaux
57155 MARLY
Tel. : 04 13 22 30 01
Fax : 04 42 10 88 80

NANTES
13 bis allée des Sapins
44470 CARQUEFOU
Tel. : 04 13 22 30 04
Fax : 04 42 10 88 80

LYON
1 Rue Galilée
69800 SAINT-PIRIEST
Tel. : 04 42 10 88 87
Fax : 04 42 10 88 80

VALENCE
ZA les Plaines
Rue de l'Industrie
26320 SAINT-MARCEL-LÈS-VALENCE
Tel. : 04 75 43 06 06
Fax : 04 75 55 03 33

TOULOUSE
ZAC des Champs Pinsons
6 bd du Libre-échange
31650 SAINT-ORENS-
DE-GAMEVILLE
Tel. : 05 61 00 53 55
Fax : 05 61 39 22 46

MARSEILLE – SIÈGE SOCIAL
ZI des Estroublans
29 bd de l'Europe – BP30216
13746 VITROLLES CEDEX
Tel. : 04 42 10 88 00
Fax : 04 42 10 88 01